

System na dach płaski (system bezinwazyjny 15° / 30°)

LP	Opis	Materiał
1	Uchwyt balastowy	AL 6060 T6
2	Klema końcowa*	AL 6060 T6
3	Śruba imbus M8x*	A2
4	Nakrętka kołnierzowa M8	A2
5	Podkładka sprężysta M8	A2
6	Bloczek betonowy**	BETON

* dł. śrub i wys. klemy należy dobrać do grubości panela fotowoltaicznego

** bloczki betonowe nie wchodzą w skład zestawu, do kupienia oddzielnie

Uchwyt balastowy (podklejony pianką EPDM)

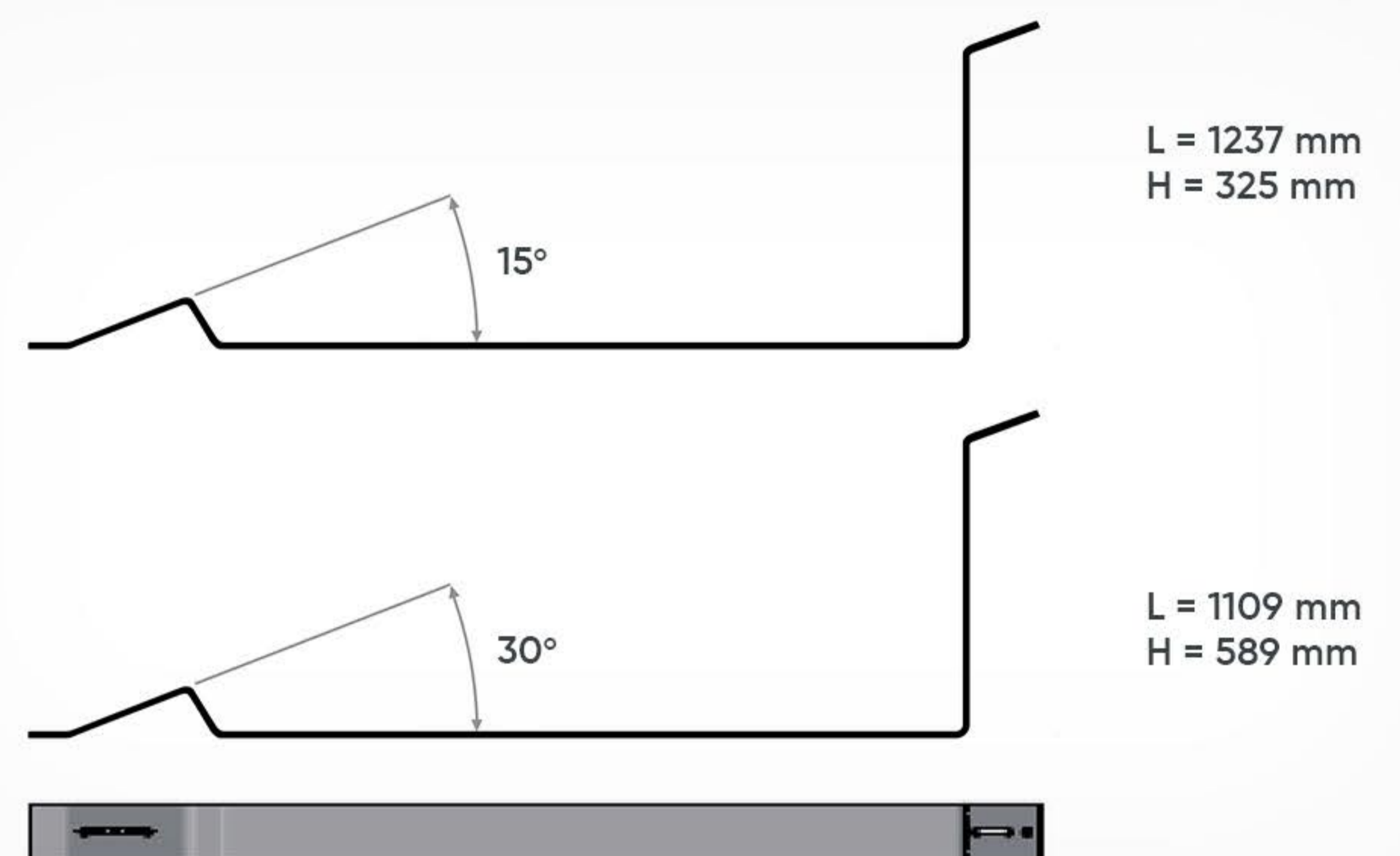

Klemy końcowe L= 70mm

Dostępne warianty powierzchni: surowa, lakierowana, anodowana

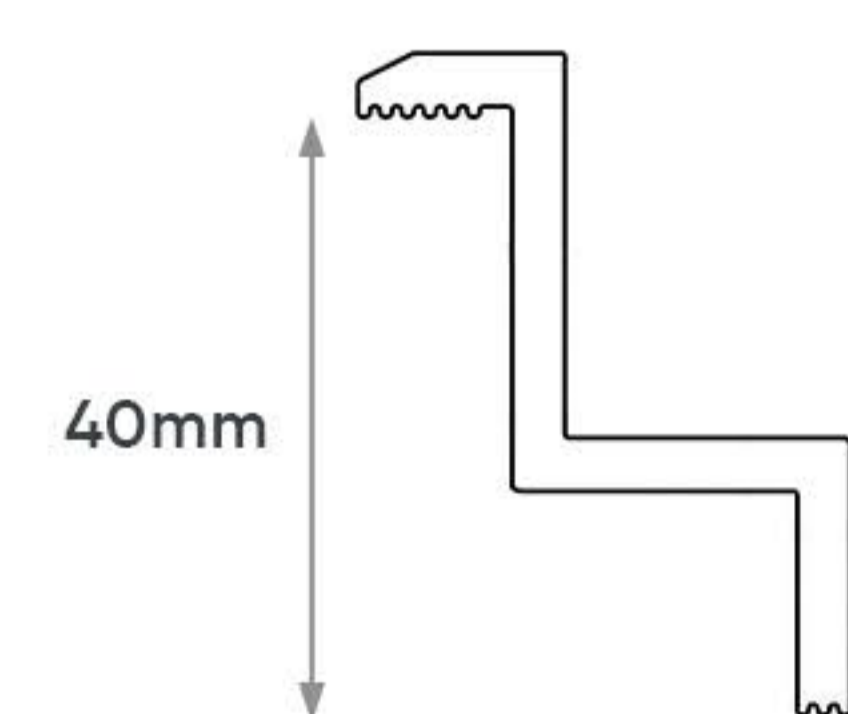
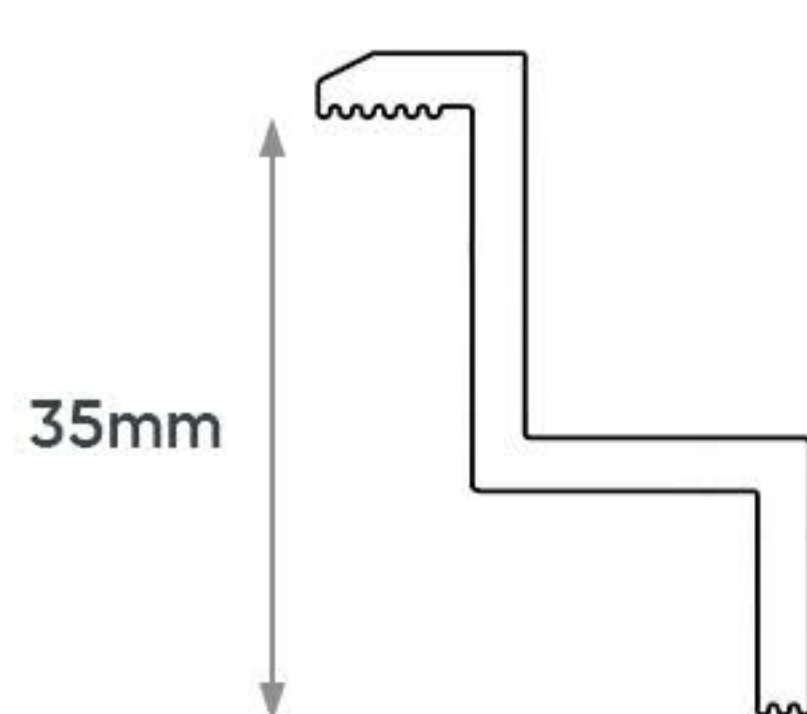
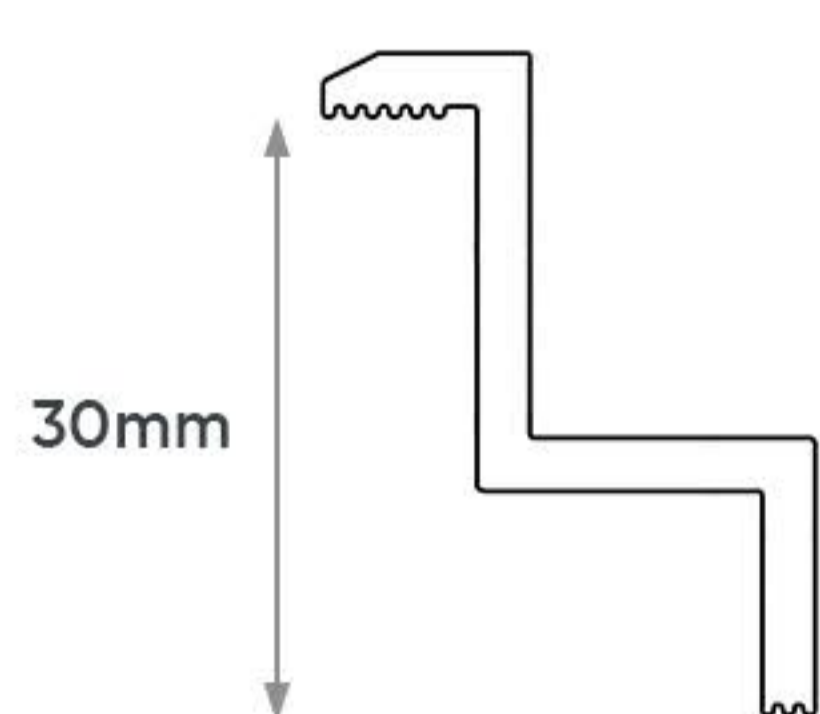

Śruby imbusowe

Nakrętka kołnierzowa M8

Podkładka sprężysta M8

M8X35
M8X40
M8X45

